

XIOLIFT 西奥电梯

地址：中国 杭州余杭经济开发区宏达路168号

ADD: No.168 Hongda Road, Yuhang Eco-Development Area,
Hangzhou, P.R. China

电话(Tel):0571-86099898 传真(Fax):0571-86992133 网址(Web):www.xiolift.com

服务热线 SERVICE LINE

400-826-9998



XIOLIFT

西奥电梯 提升中国的力量

杭州西奥电梯有限公司版权(C)所有

本宣传册中的产品技术参数、规格及图形反映了截稿时止(见封底版本号)电梯型号的技术特点及配置情况,我们保留随时改变产品技术参数、选型和颜色的权利。
本宣传册只提供一般信息,并不作为合同文件,具体配置参数以正式合同约定为准。

HANGZHOU XIOLIFT CO.,LTD. All right reserved

The technical parameters, specifications and graphics of this product in this brochure reflect the technical characteristics and configuration of the elevator model when the deadline is closed(see the back cover version number). We reserve the right to change the product's technical parameters, selection and color at any time. This brochure only provides general information, not as a contract document, the specific configuration parameters to the formal contracts shall prevail.

版本号: 2022.11A版
印刷号:

XMODEL3

住宅乘客电梯
Residential passenger elevator



西奥电梯

Xmodel 3/Xmodel 3(MRL)

XIOLIFT 西奥电梯

X MODEL 3

模块化数字住宅电梯

Modular digital
residential elevator



创新采用颠覆行业的“超级工厂”全新制造理念，融合模块化设计、无人化生产、模块化安装，突破行业极限，交付效率提升50%以上。

无与伦比的运行性能，配合全新的高品质装潢和显示界面，辅以物联网、智慧维保，带给用户更极致的乘坐体验。



扫一扫，查看电子样本

Modular innovation
subverts your imagination

模块化创新 颠覆想象



模块设计

Module design

部件通用率高达85%



数字制造

Digital manufacturing

生产周期缩短40%以上



快速安装

Express setup

安装时间缩短20%



品质保障

Quality assurance

产品部件身份识别，全生命周期管理

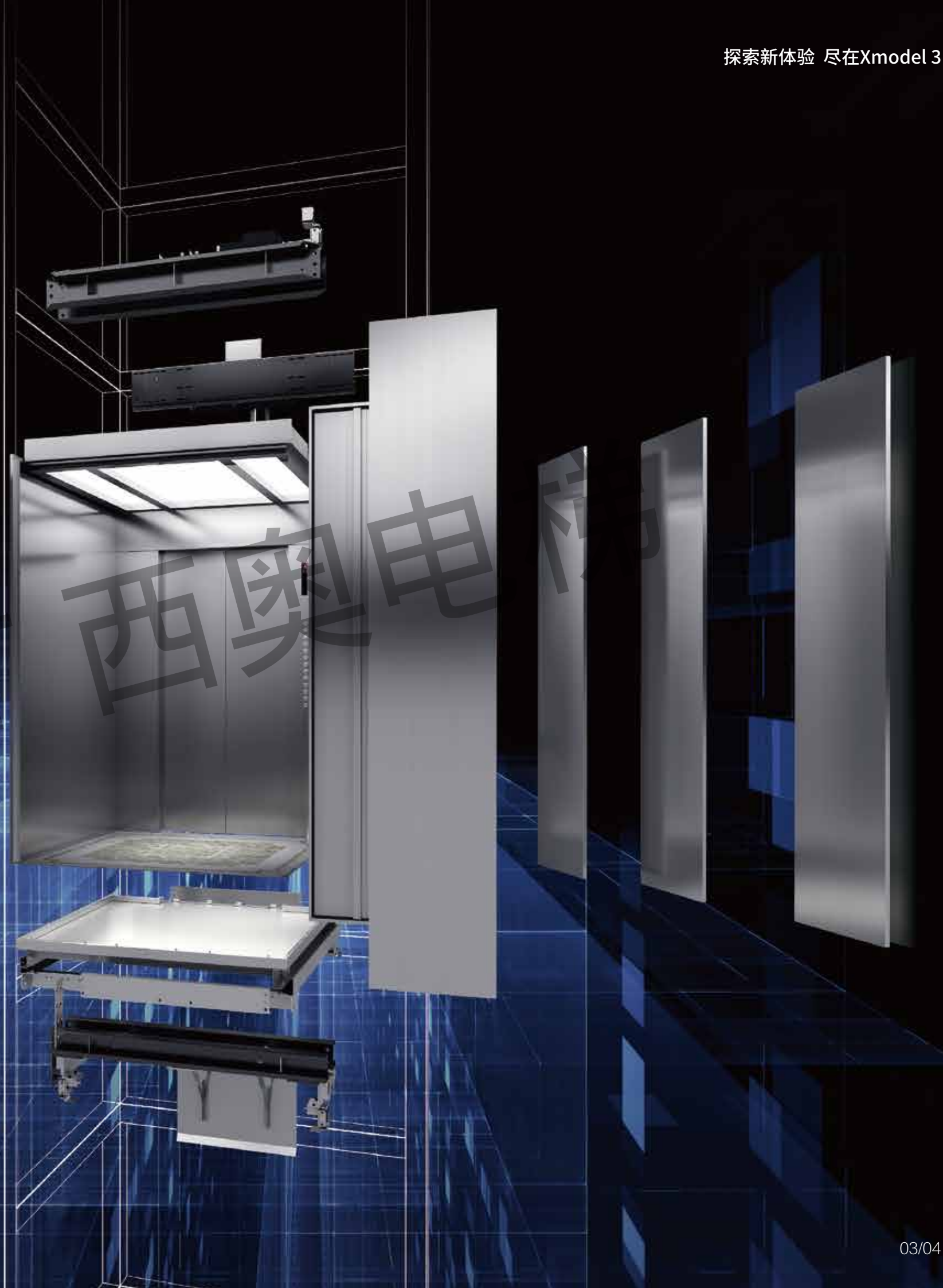

Lights-out factory
intelligent manufacture

黑灯工厂 智造革新



无人化生产
Unmanned production

实现全厂生产管理过程、机械加工过程和包装储运过程的全程自动化无人黑灯生产。



**一件流智能制造
生产模式**
One-piece-flow intelligent
manufacturing mode

从原材料投入到成品产出的整个制造过程，充分实现自动化、模块化。实现工序最优精益生产。



产品制造一键通
One-key manufacture

西奥电梯信息系统实现了客户、上游原料供应商、智能制造工厂、物流的“一键通”全流程闭环。



超短交付周期
Ultra short lead time

从客户下单到产品交付，整个制造过程实现超短客户交付周期，提升客户体验。



Integration
of smart services

智慧服务 一体化



运行状态实时监控：运行状态、楼层、超满载、消防、锁梯等信息实时监测。



故障分析、预警、报警：提前介入、定向维护，根本上降低电梯的故障率。



维保状态实时监督（智慧维保）：专属维保诊断报告，实时综合性管理，确保维保工作开展准时、细致、高效。



Surging power
unlimited possibilities

澎湃动力 无限可能

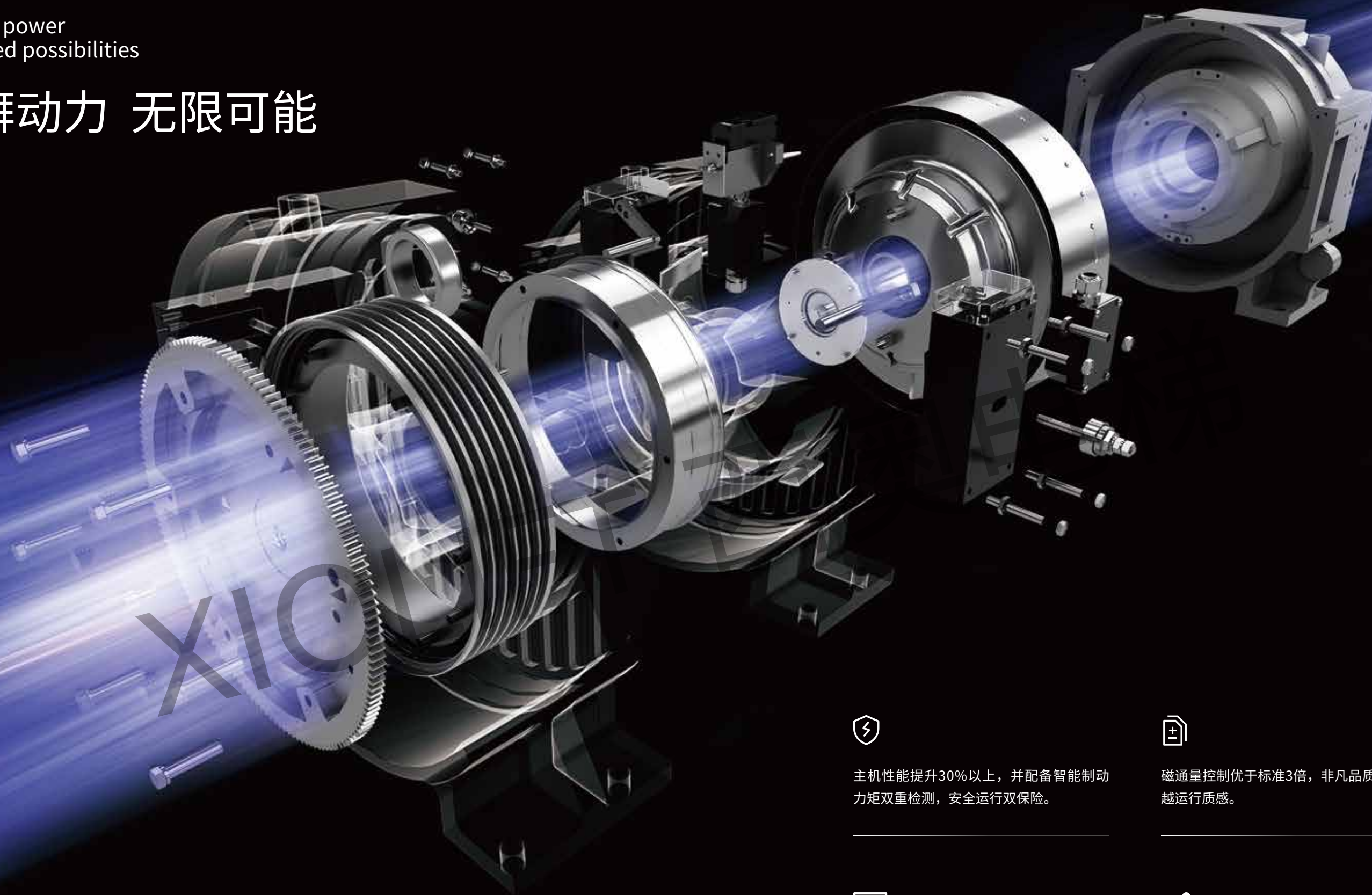

主机性能提升30%以上，并配备智能制动
力矩双重检测，安全运行双保险。



磁通量控制优于标准3倍，非凡品质造就卓
越运行质感。



潮模砂铸造工艺、双重抛丸及双重喷漆工
艺，确保主机持久稳定运行。



标配进口正余弦编码器，控制精度优于方
波编码器400多倍，性能更加稳定。

Face challenges
without fear

无惧挑战 从容应对



强大的处理能力，CPU、IGBT、DSP均来自全球领先半导体公司



近200项设计可靠性测试，快速应对电梯用户的需求，与主机完美配合



双32位进口芯片，采用矢量闭环技术，运行更加平稳可靠



采用主流PIM模块，驱动器集成度更高



行业首创检修零速停车技术



支持手机蓝牙APP调试



注：效果图仅供参考，以实物为准



Unparalleled excellent performance

卓越性能 无与伦比



电磁兼容性EMC标准

EMC standard

符合EMC的电磁兼容及环保标准，低辐射无电磁污染。



最高等级A+++级能效

Energy Efficiency - Class A+++ (Highest)

最高等级A+++级节能认证，电梯节能先锋。



Good舒适度认证

Good comfort certification

ISO18738 Good舒适性认证，振动、噪音、平层精度数据进行全面优化。

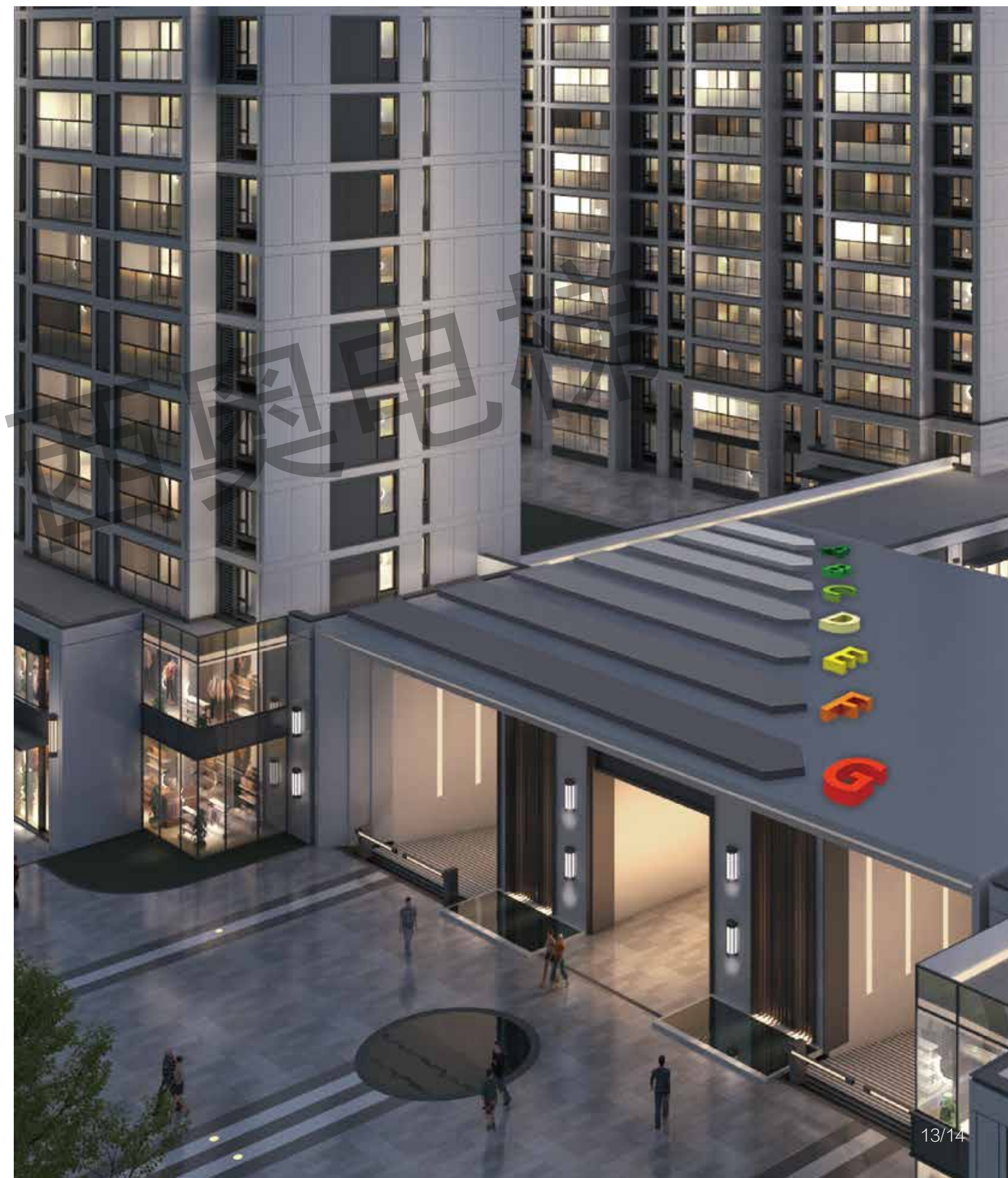



Customized Decoration

个性搭配 随心所想

丰富多样的轿厢内饰配置，客户可根据需求进行个性化组合，匹配建筑设计风格，定制属于您的电梯。



XO-Z1019-C

轿壁：高品质金属粉钢板
(HTH01-海豚灰)
吊顶：XO-Z0393(L)
地坪：XO-Z0470，拼花PVC



XO-Z1020-A

轿壁：高品质金属粉钢板
(KQH01-卡其黄)
吊顶：XO-Z0391(L)
地坪：XO-Z0477A，整片式PVC

Optional
car decoration

可选轿厢装潢

XO-Z1247

轿壁 XO-Z1247J:

后 壁：后中壁浅咖枫叶纹铝复合板（L0977），
两侧浅咖拉丝铝复合板（G0237）+浅咖嵌条
侧 壁：浅咖拉丝铝复合板（G0237）+浅咖嵌条
前 壁：白镜面不锈钢

吊顶 XO-Z0394(L):

白镜面不锈钢（边框材质）+四周方形平板灯+
中间长条灯

地坪 XO-Z0479:

整片式PV(耐磨等级T级)

XO-Z1242

轿壁 XO-Z1242J:

后 壁：珠光亮白彩纹钢板（YP08）
侧 壁：镜面喷砂不锈钢+白镜面不锈钢
前 壁：白镜面不锈钢

吊顶 XO-Z0394(L):

白镜面不锈钢（边框材质）+四周方形平
板灯+中间长条灯

地坪 XO-Z0479:

整片式PVC(耐磨等级T级)

Optional
car decoration

可选轿厢装潢

XO-Z1234-云享

轿壁 XO-Z1234J:

后 壁: 抗指纹雾面不锈钢+LED灯
 左右侧壁: 中间白镜面不锈钢+抗指纹雾面不锈钢嵌条
 +两侧抗指纹雾面不锈钢+LED灯
 前 壁: 抗指纹雾面不锈钢

吊顶 XO-Z1234D(L):

喷粉钢板(RAL9022)(边框材质)+乳白色透光板
 +LED筒灯

地坪 XO-Z1233P:

大理石(新西米黄)



轿厢全景



XO-Z1215-自由之境

轿壁 XO-Z1215J:

后 壁: 中间白镜面蚀刻不锈钢(XO-Z0902)+两侧
 白镜面不锈钢
 左右侧壁: 喷金属粉钢板(RAL1035)
 前 壁: 白镜面不锈钢

吊顶 XO-Z3301(L):

两侧边框白镜面不锈钢+LED筒灯,中间框架喷粉钢板
 (RAL9004)+LED照明+丝印亚克力透光板

地坪 XO-Z0470:

拼花PVC(耐磨等级T级)



轿厢全景



Optional
car decoration

可选轿厢装潢



XO-Z1212-幽

轿壁 XO-Z1212J:

后壁: 中间喷粉钢板(RAL1011)+白镜面不锈钢+两侧喷粉钢板(RAL1011)

左右侧壁: 中间防火板(亮面9122G)+白镜面不锈钢嵌条+两侧喷粉钢板(RAL1011)

前壁: 和纹不锈钢

吊顶 XO-Z1212D(L):

白镜面不锈钢(边框材质)+乳白色亚克力

地坪 XO-Z0470:

拼花PVC(耐磨等级T级)



轿厢全景



XO-Z1215A-天木阁

轿壁 XO-Z1215AJ:

后壁: 中间白镜面不锈钢+两侧木饰面贴膜(FM002)

左右侧壁: 中间白镜面不锈钢+两侧木饰面贴膜(FM002)

前壁: 304短丝发纹不锈钢

吊顶 XO-Z1239D(L):

钢板喷粉(RAL9016)(边框材质)+LED筒灯+白镜面不锈钢

地坪 XO-Z0470:

拼花PVC(耐磨等级T级)



轿厢全景

Human-computer interaction

人机交互体验

全新大视窗显示屏，呈现超凡出色的缤纷色彩与视野，带来出众视觉体验。



显示屏 Display



LED白色段码显示
6.4" BND-LEDW
放大型视窗
(操纵壁宽度≥300mm)



15"多媒体-LCD(横屏)
C401花锦世界
(操纵壁宽度≥375mm)



15"多媒体-LCD(竖屏)
C402上善若水
(操纵壁宽度≥300mm)

外召唤 Call



XHB25-A
(标配)

4.3" BND-LEDW白色段码显示



XHB18-A
(选配)

4.3" BND-LEDW白色段码显示



Optional human machine interface

可选人机界面

大玻璃面板，干练而大气
隐藏式语音孔，巧妙而自然

操纵箱 COP

显示屏 Display

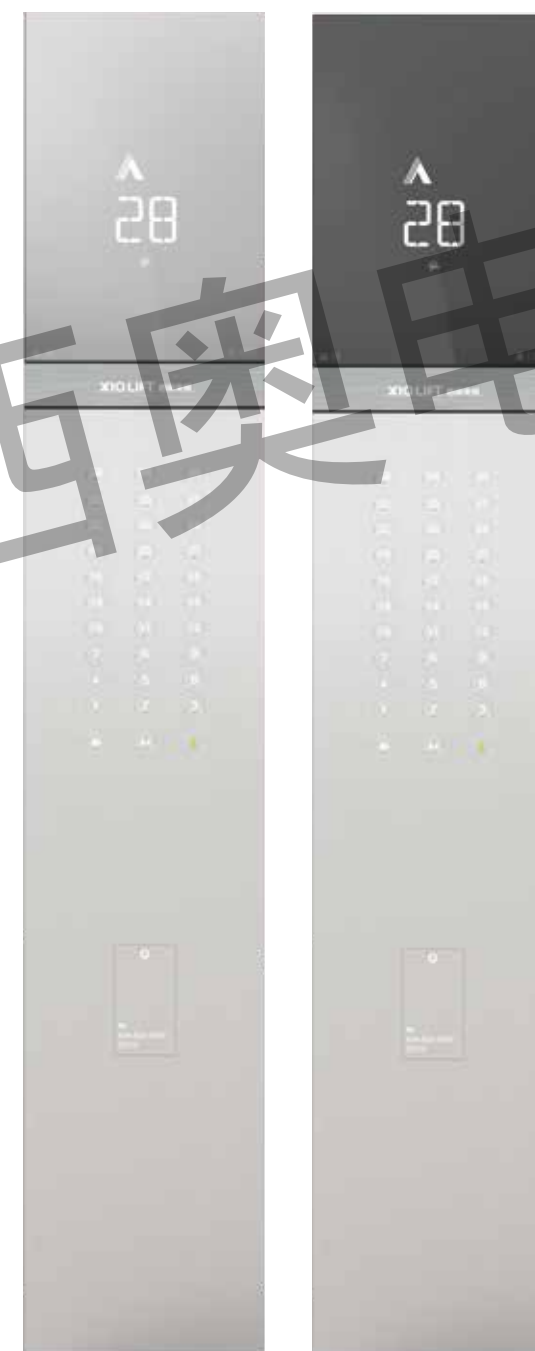

月光银

玄墨黑

COP6



10" BND-LEDW
白色段码显示



15" 多媒体-LCD(竖屏)
C401花锦世界
(操纵壁宽度≥300mm)

外召唤 Call



月光银



玄墨黑

XHB21-A

4.3" BND-LEDW白色段码显示
BR36E圆形玻璃按钮

Ceiling series

吊顶系列



XO-Z0391 (L)

高品质金属粉钢板 (HTH01-海豚灰) +
网孔板 (HTH01-海豚灰) +LED灯条



XO-Z3301 (L)

两侧边框钢板喷粉+LED筒灯,
中间框架钢板喷粉+丝印亚克力透光板+LED

Floor series

地坪系列

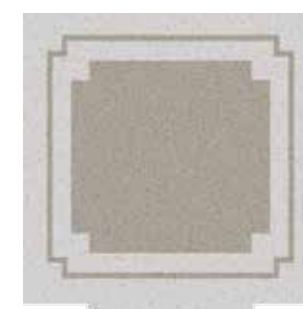

XO-Z0477A



XO-Z0475



XO-Z0479

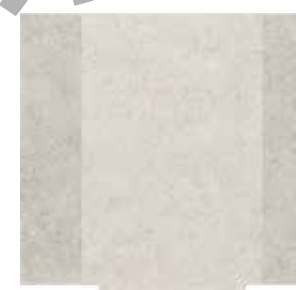

XO-Z0481



XO-Z0483



XO-Z0485

Handrail series

扶手系列

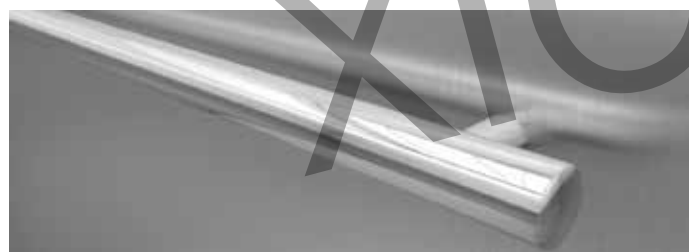

XO-Z0506A

圆型白镜面不锈钢扶手

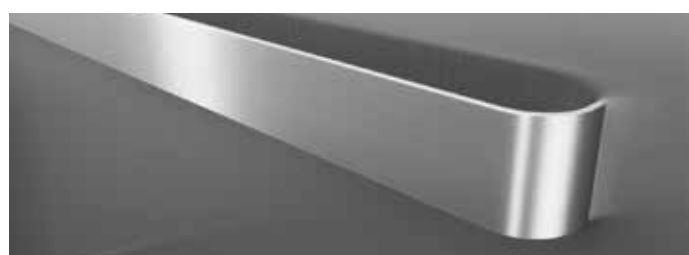

XO-Z0509

扁形不锈钢扶手

XIO LIFT 西奥电梯

运行功能	Operation Function
全集选控制 Total selection control	<ul style="list-style-type: none"> 在信号控制的基础上把呼梯信号集合起来进行有选择的应答
满载直驶 Straight ahead with full load	<ul style="list-style-type: none"> 轿厢满载时不响应外呼信号，执行轿内信号
自动返回基站 Automatic return to base station	<ul style="list-style-type: none"> 当轿厢在设定时间内无外呼和内选时，电梯将自动返回设定楼层（基站）
错误指令取消 Error command cancellation	<ul style="list-style-type: none"> 当电梯未运行时，可以通过连续双击该楼层的内招按钮，取消该已登记的信号
楼层间距自学习 Self learning of floor spacing	<ul style="list-style-type: none"> 系统自动记录各层高度，在电梯运行时进行精确的距离控制
锁梯开关 Ladder lock switch	<ul style="list-style-type: none"> 锁梯开关动作后，系统不再响应外召指令，待电梯响应完轿内所有指令后，自动返回基站
开关门按钮 Door opening and closing button	<ul style="list-style-type: none"> 轿内设置开、关门按钮，电梯未运行时，可按开门按钮，使电梯开门；按关门按钮，可以取消开门等待时间，立刻关门，提高运行效率
厅外、轿内开门时间分别控制 The door opening time outside the hall and inside the car is controlled separately	<ul style="list-style-type: none"> 系统可以根据需要，设置厅外、轿内召唤时，不同的开门等待时间
自动校正运行 Automatic calibration operation	<ul style="list-style-type: none"> 当电梯失去位置时，电梯自动进行校正运行，找到电梯的正确位置
就近平层功能 Nearby leveling function	<ul style="list-style-type: none"> 当电梯丢失平层位置时,无需到底层复位,到就近楼层停靠,纠正位置，节约乘客等待时间
关门等待取消 Close the door and wait for cancellation	<ul style="list-style-type: none"> 可以通过按下轿内的关门按钮，使电梯立刻关门
本层厅外重开门 Re open the hall on this floor	<ul style="list-style-type: none"> 当电梯在本层时，可以通过按下电梯运行方向同向的外召按钮，使电梯重新开门
无称重力矩补偿 No weighing torque compensation	<ul style="list-style-type: none"> 电梯启动时，不需要增加称重开关，系统自动根据轿厢当前的重量，进行力矩补偿，达到良好的启动舒适感
末站换向预指示 Directional pre indication of terminal station	<ul style="list-style-type: none"> 电梯运行至目的层之前，计算得知响应完该目的层后，已无相同方向的指令和方向时，显示方向提前换向
司机服务 Driver services	<ul style="list-style-type: none"> 轿箱内配置有司机开关时,动作此开关电梯进入司机服务，由司机决定电梯的开门、关门
独立服务 Independent service	<ul style="list-style-type: none"> 轿厢内配置独立服务开关，此开关动作时，电梯脱离群控，不响应外召指令
安全功能	Safety Function
端站保护 End station protection	<ul style="list-style-type: none"> 当电梯行驶至终端楼层时，未降至系统设定的速度时，保护装置将强制减速，保证安全
故障自诊断 Fault self diagnosis	<ul style="list-style-type: none"> 系统可以自动诊断并记录电梯的故障信号，使用专用工具可以迅速排除故障
驱动设备过热保护 Overheat protection of drive equipment	<ul style="list-style-type: none"> 如电机温度超过限定值，则电梯将完成当次运行，进入待机状态，温度恢复后自动恢复正常工作
关门力矩保护 Closing moment protection	<ul style="list-style-type: none"> 如轿厢门关闭时发生机械卡阻，当力矩超过预定值时，电梯门将重新打开
速度异常检测功能 Abnormal speed detection function	<ul style="list-style-type: none"> 系统通过对编码器反馈信号与系统给定速度进行比较,对电梯运行速度进行控制，一旦两者偏差超出系统允许的范围，系统进入保护，电梯停止运行
接触器异常检测功能 Abnormal detection function of contactor	<ul style="list-style-type: none"> 系统根据接触器控制命令状态检测主接触器、抱闸接触器的反馈，如发现异常，系统进入保护，电梯停止运行

电网异常检测功能 Power grid anomaly detection function	<ul style="list-style-type: none"> 电网波动幅度超过一定的安全范围，错相、缺相时，系统进入保护状态，电梯停止运行
光幕门保护 Light curtain door protection	<ul style="list-style-type: none"> 在电梯入口形成光幕防护网，每一扫描循环内有154束红外线，反应时间少于0.1秒
超载报警 Overload alarm	<ul style="list-style-type: none"> 当电梯内的乘客超过电梯额定负载后，蜂鸣器响，发出超载报警信号，提醒乘客离开，取消已登记轿内指令
轿厢开、关门延时保护 Delay protection of car opening and closing	<ul style="list-style-type: none"> 当电梯到达某一层开门时，由于阻力等原因在设定时间内没有开门到位时，电梯会进入开门保护状态，在本层尝试开门三次还不成功后，则运行到下一层开门；当电梯关门过程中遇到阻力等原因在设定时间内没有关门到位时，电梯进入关门保护状态，不响应呼梯指令
紧急消防返基站 Emergency fire return to base station	<ul style="list-style-type: none"> 大楼发生火警时，系统在接收到火警信号后，将取消所有指令和召唤信号，驱动电梯直接返回消防层，开门疏散乘客
抱闸异常检测功能 Abnormal detection function of band brake	<ul style="list-style-type: none"> 当系统发出运行命令时，检测到抱闸未打开时；或者系统未发出运行命令，却检测到抱闸打开信号，电梯都将保护，不能运行
厅门自学习 Hall door self learning	<ul style="list-style-type: none"> 当增加层站时，必须进行厅门自学习。确保安全后方可正常运行
安全救助功能 Safety rescue function	<ul style="list-style-type: none"> 当电梯监测到异常时，在保证安全的前提下，进入安全救助运行模式，发出语音安抚和提示，并就近楼层停靠开门释放乘客，释放乘客后根据实际情况智能判断电梯是否可再运行
钢丝绳滑动自检功能 Self inspection function of wire rope sliding	<ul style="list-style-type: none"> 实时监测曳引钢丝绳滑动相对位移量
控制系统温度监测 Temperature monitoring of control system	<ul style="list-style-type: none"> 实时监测控制系统温度情况，在检测出有过温趋势时，提前转入安全救助模式运行，防止停梯困人
应急功能	Emergency Function
五方对讲 Five party intercom	<ul style="list-style-type: none"> 轿厢、轿底、轿顶、机房和监控室之间的一个对讲系统
轿厢警铃 Car alarm bell	<ul style="list-style-type: none"> 发生紧急情况，乘客可按动轿内操纵箱上报警按钮，向外报警
机房紧急电动运行 Emergency electric operation of machine room	<ul style="list-style-type: none"> 控制柜内设有机房紧急电动运行装置，发生紧急情况时，可由专业人员在机房进行操作
轿厢内应急照明 Emergency lighting in the car	<ul style="list-style-type: none"> 轿厢内设有应急照明装置
节能功能	Energy Saving Function
轿厢照明风扇自动控制 Automatic control of lighting fan in car	<ul style="list-style-type: none"> 在规定时间内无呼梯信号，轿厢内照明及风扇会自动关闭以节约能源
显示节能 Display energy saving	<ul style="list-style-type: none"> 当长时间没有呼梯信号显示屏将自动进入节能模式
人机界面	Interface
轿厢到站钟 Car arrival bell	<ul style="list-style-type: none"> 当电梯运行到站时，轿厢到站钟会发出响亮的钟声提醒乘客
厅外及轿厢方向指示 Direction indication outside hall and car	<ul style="list-style-type: none"> 在电梯运行时，在外召和轿内显示都会显示电梯的运行方向

基本功能

轿内、厅外位置显示 Position display inside car and outside hall	<ul style="list-style-type: none"> ● 操纵箱和外召显示配备显示器，显示楼层及电梯运行方向等信息
个性化楼层显示设置 Personalized floor display settings	<ul style="list-style-type: none"> ● 可以根据客户的需求，设置不同的楼层显示信息，该信息可设0-9，A-Z或者任意两个字符的组合，也可以是3位显示。注：0与O，5与S，不能区分
轿内消防状态提醒显示 Alarm display of fire status in car	<ul style="list-style-type: none"> ● 当发生火警时，通过轿内显示，提醒乘客退出电梯、不要乘坐电梯
按钮微亮 The button is slightly on	<ul style="list-style-type: none"> ● 轿厢内指令按钮未登记时微亮（约全亮的10%），登记指令后全亮。电梯按钮清晰明亮
特殊运行	Special Operation
防捣乱保护 Protection against disturbance	<ul style="list-style-type: none"> ● 为避免空梯运行，在一个较短的时间内如同时按下三个及以上按钮，则会被视为捣乱操作，同时取消轿厢内所有召唤
自动泊梯 Automatic parking elevator	<ul style="list-style-type: none"> ● 电梯将运算不同的楼层信息，并控制各台电梯自动停泊在不同楼层，提高效率
厅外呼梯切除开关 Off hall call ladder switch	<ul style="list-style-type: none"> ● 主板上设置开关，只需通过拨码，就可以取消外呼指令，方便调试、检修等专业人员操作
静态定位功能 Static positioning function	<ul style="list-style-type: none"> ● 电梯安装时，无需将钢丝绳从主机上脱开进行主机角度定位，方便工地安装。(2.5m/s时，无此功能)
轿顶检修 Car roof maintenance	<ul style="list-style-type: none"> ● 轿顶设置检修开关，可以方便检修人员，在井道内进行检修等操作，此时，机房检修开关无效
静音模式 quiet mode	<ul style="list-style-type: none"> ● 针对酒店、公寓等场所设计，可以在特定的时间段（例如夜晚），自动关闭到站钟等发生装置的声音，为楼宇住户提供安静的休息空间；其他时间段，到站钟等发生装置自动恢复声音，为电梯使用者提供声音提醒
语音安抚 Voice soothing	<ul style="list-style-type: none"> ● 电梯处于特殊状态时语音安抚乘客情绪
斜线撤电流 Inclined line discharge current	<ul style="list-style-type: none"> ● 电梯在停止时，驱动器撤销电流成斜线方式，提高电梯停止舒适感
检修零速停车 Maintenance zero speed stop	<ul style="list-style-type: none"> ● 检修运行时，零速停车。提高主机抱闸的运行寿命
免调试功能 Debugging free function	<ul style="list-style-type: none"> ● 通过控制板上的拨码与检修开关组合，自动运行后完成调试
层站召唤智能登记 Intelligent registration of landing call	<ul style="list-style-type: none"> ● 群控模式下，当一台电梯未能接走所有等待的乘客，该层站按钮将自动再登记并保持呼梯状态，系统将自动派遣另一台电梯来服务
开门保持时间智能调节 Intelligent adjustment of door opening holding time	<ul style="list-style-type: none"> ● 电梯系统根据层站出入口人流情况，以及按照轿内指令、厅外指令的不同自动对开门保持时间进行自动调整
智能舒适运行 Intelligent and comfortable operation	<ul style="list-style-type: none"> ● 控制系统根据不同目的层间距自动计算最优运行曲线，使电梯平稳舒适运行
按钮粘连自动识别 Automatic recognition of button adhesion	<ul style="list-style-type: none"> ● 控制系统可以自动识别出厅外召唤按钮的粘连或卡住情况，自动去除该粘连或卡住的召唤指令，避免电梯由于外召按钮的粘连或卡住情况而无法关门运行

可选功能

Optional Features

开门待机 Open the door for standby	<ul style="list-style-type: none"> ● 改变普通电梯的关门待机功能，通过设置参数使其开门待机，保持电梯内空气流通
厅外防捣乱 Trouble shooting Hall	<ul style="list-style-type: none"> ● 厅外召唤有上召和下召，如果误操作普通电梯会开关两次门，该功能就是减少一次开关门，提升运行效率

司机直驶 Driver bypass	<ul style="list-style-type: none"> ● 当司机开关动作时，由司机按下司机直驶开关，可旁路所有的外召，待关闭直驶开关后，再响应外召指令
停电自动应急疏散功能 Power failure automatic emergency evacuation function	<ul style="list-style-type: none"> ● 当选配该装置时，电梯停电时，可自动切换到应急救援状态，就近楼层停靠，开门放人，运行过程中有语音安抚
提前开门功能 Early door opening function	<ul style="list-style-type: none"> ● 启用该功能，可使电梯在进入门区时，电梯速度降到设定值时开门，提供运行效率（$\geq 2.0\text{m/s}$时,该功能为基本功能）
自动再平层 Automatic re leveling	<ul style="list-style-type: none"> ● 当电梯开门时,由于人员的进入,钢丝绳的伸缩导致电梯平层位置发生变化,此时电梯会以缓慢的速度,自动纠正平层位置. ($\geq 2.0\text{m/s}$时,该功能为基本功能)
反向指令不登记 Reverse instruction not registered	<ul style="list-style-type: none"> ● 在向上或向下运行时，对于与当前运行方向相反的指令不能登记
开门保持按钮 Open door hold button	<ul style="list-style-type: none"> ● 轿厢内配置开门保持开关，此开关动作时，电梯不关门，在设定的保持开门时间内，电梯不关门，超过等待时间后，自动关门。开门等待过程中，按下关门按钮，可取消开门保持等待，立刻关门
并联/群控功能 Parallel / group control function	<ul style="list-style-type: none"> ● 当有两台电梯时可选择并联功能，三台电梯时可选择群控功能。并联或者群控时，系统根据优先级排序，派最快的可达到的一部电梯，服务外呼指令，减少乘客等待时间
语音报站 Voice station reporting	<ul style="list-style-type: none"> ● 配备语音报站装置，可准确告诉乘客电梯的当前停靠楼层、门的状态等信息
厅外到站钟 Arrival bell outside hall	<ul style="list-style-type: none"> ● 一般在外召显示器上集成厅外到站钟，给乘客以提示
紧急消防员服务 Emergency fireman service	<ul style="list-style-type: none"> ● 当轿厢内预设的钥匙开关被启动时，电梯取消所有召唤信号，电梯只能应答轿内指令，配合消防员灭火，此功能需配合消防电梯使用
BA接口 Ba interface	<ul style="list-style-type: none"> ● 电梯可以为用户的大楼智能管理系统提供离散型电梯运行状态信号，主要信号为：运行方向、楼层信息、安全信息等
AES小区监控 AES cell monitoring	<ul style="list-style-type: none"> ● 小区监测系统是由微机在小区范围内实现对电梯进行全面监测的智能化管理系统
远程监控功能 Remote monitoring function	<ul style="list-style-type: none"> ● 可通过互联网络实现远程监测中心对用户电梯的24小时全程监护，电梯发生故障或关人时，会自动实时向中心报警
消防迫降成功反馈 Feedback on successful forced landing	<ul style="list-style-type: none"> ● 选配消防功能时，系统可提供无缘的开关触点，反馈消防迫降的成功信号给小区的消防系统
视频电缆接口预留（含视频电缆） Video cable interface reservation (including video cable)	<ul style="list-style-type: none"> ● 为电梯轿厢内安装视频监控预留电缆接口（含视频电缆）
警铃与通话分开 Separate the alarm from the call	<ul style="list-style-type: none"> ● 操纵箱上的警铃按钮、通话按钮分开，实现独立操作
到站按钮预提醒 Arrival button reminder	<ul style="list-style-type: none"> ● 根据自动计算的最优曲线，提前预告电梯下一个停靠楼层，其对应楼层按钮闪烁
到站显示器预提醒 Arrival display reminder	<ul style="list-style-type: none"> ● 根据自动计算的最优曲线，提前预告电梯下一个停靠楼层，其对应楼层按钮闪烁
双通门控制 Double gate control	<ul style="list-style-type: none"> ● 当电梯需要同时设置前门、后门时，可选择双通门控制
前后门独立控制 Independent control of front and rear doors	<ul style="list-style-type: none"> ● 配置两个操纵箱，分别控制前门和后门开关，主操纵箱按钮控制前门开关，副操纵箱按钮控制后门开关
IC卡功能 IC card function	<ul style="list-style-type: none"> ● 用户IC卡刷卡后，自动登记楼层指令，或开放相应限制楼层登记权限，允许乘客手动登记楼层指令

Residential passenger elevator

Xmodel 3 住宅乘客电梯 担架电梯

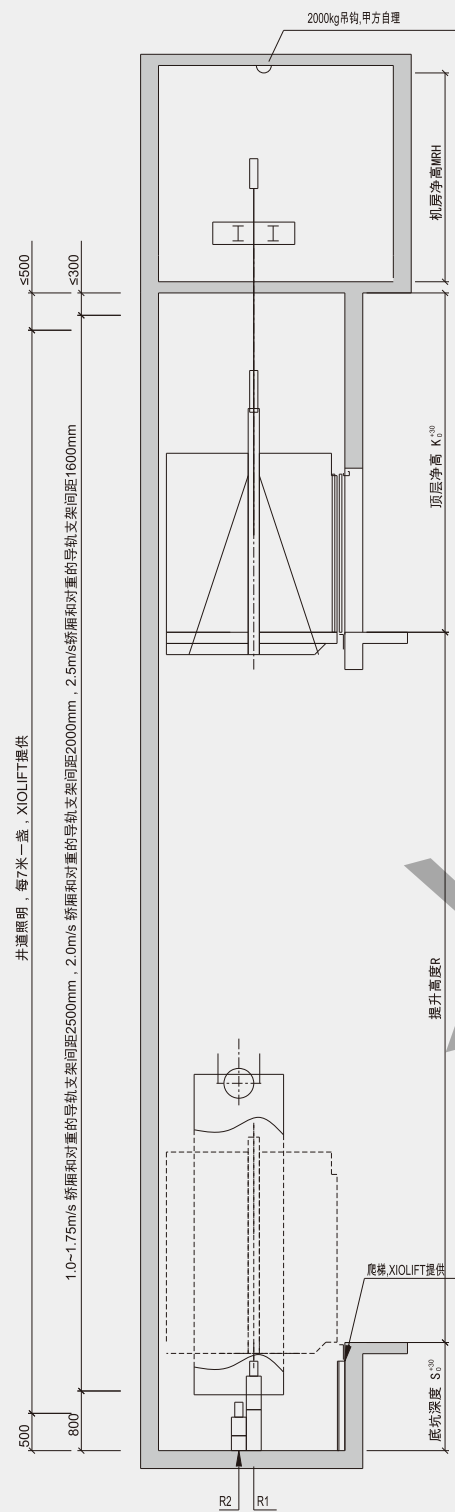

井道立剖面图

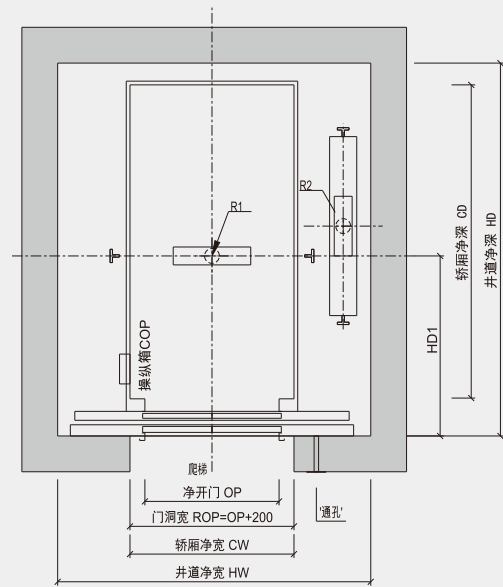

井道平面图

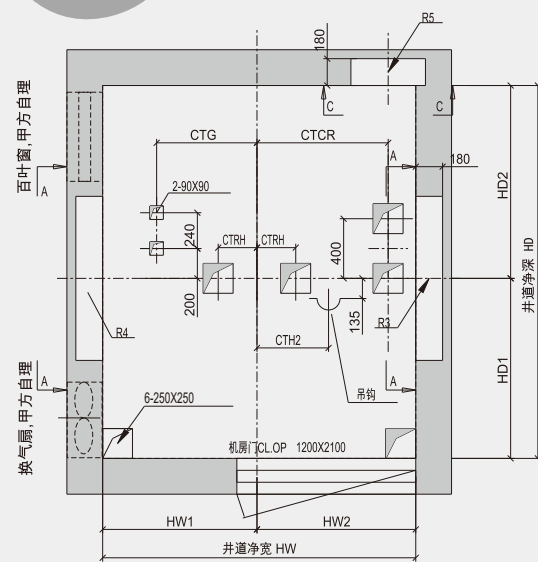

机房留孔图

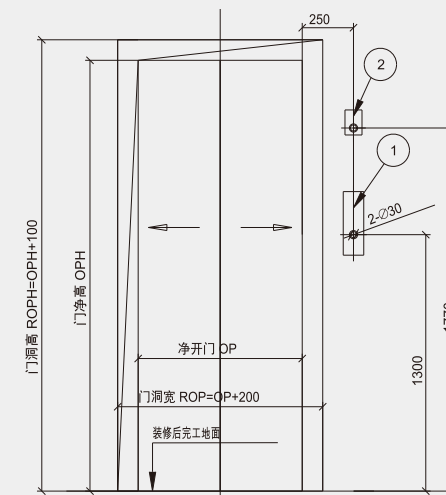

厅门图

所有层
1:按钮和显示:基站时,含锁梯开关
2:有消防时,仅基站设置,其它情况不需此留孔
建议甲方采用内径30MM的PVC管预留召唤走线孔

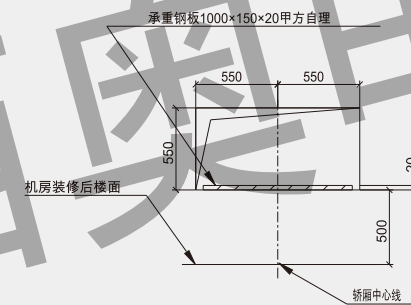

A-A承重洞

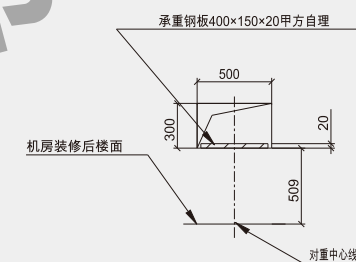

C-C承重孔

载重 (kg)	速度 (m/s)	轿厢净尺寸 CWxCD (mm)	开门净尺寸 OPxOPH (mm)	井道净尺寸 HWxHD (mm)	机房净尺寸 MRWxMRDxMRH (mm)	底坑深度 S(mm)	顶层高度 K(mm)	其他定位尺寸(mm)				底坑反力 (KN)		顶层承重力 (KN)			最大层站数 (层)	最大提升高度 (m)			
								HW1	HW2	HD1	HD2	CTG	CTCR	CTRH	CTH2	R1			R2	R3	R4
1000	1.0	1100x2100	900x2100	2100x2500	2100x2500x2300	1220	4050	1035	1065	1207	1293	673	880	480	100	80	65	22	12.5	16	50
	1.75																			32	90
	2.0																			36	105
1050	2.5	1100x2100	900x2100	2100x2500	2100x2500x2500	1450	4250	1015	1085	1207	1293	673	900	550	100	80	64	23	12.5	36	125
	1850																			4650	1015

如有需求请联系我们销售人员。 注:此图不按比例,除非另有规定。

Machine-room-less residential elevator

Xmodel 3(MRL) 无机房住宅电梯

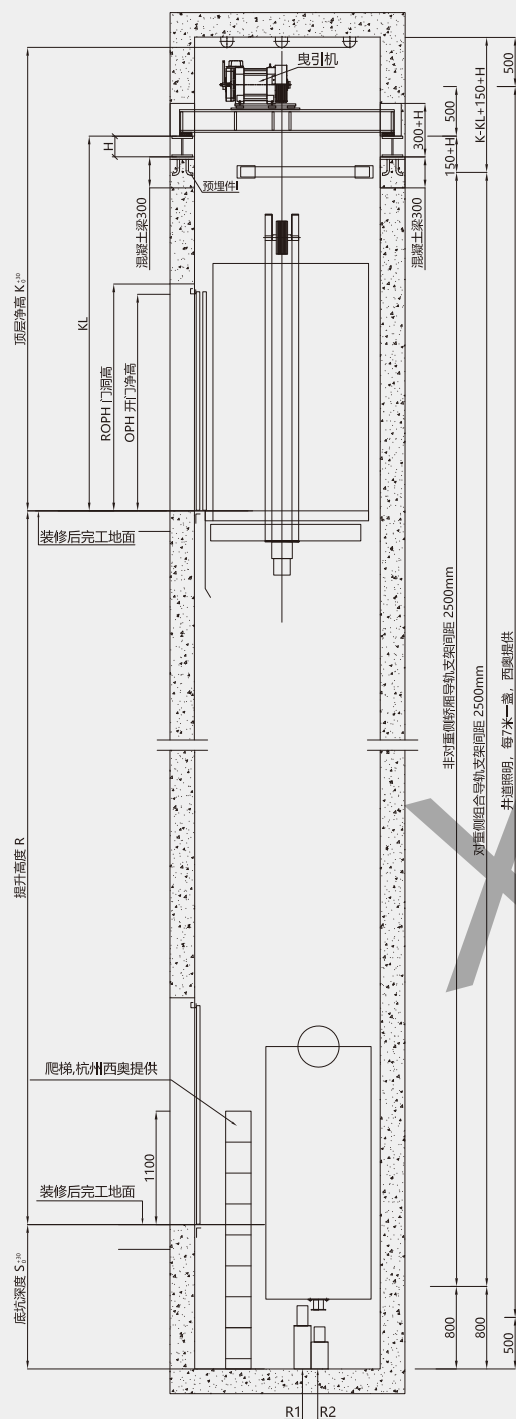

井道立剖面图

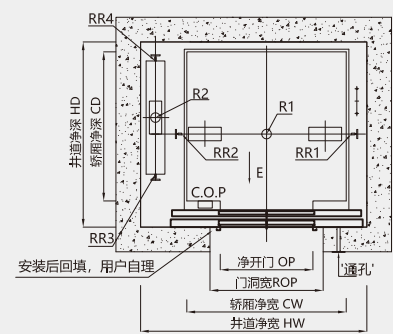

井道平面图

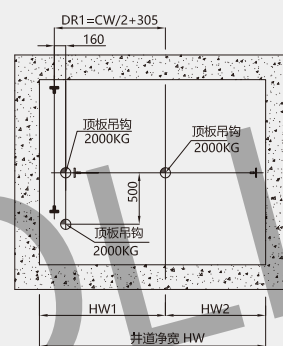

井道平面吊钩图 (吊钩用户自理)

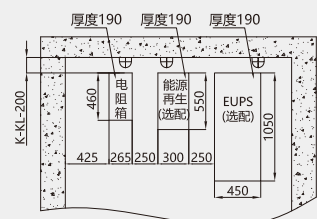

E向

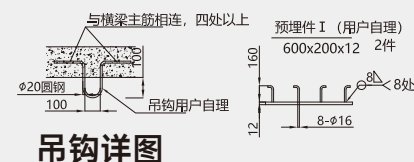

吊钩详图

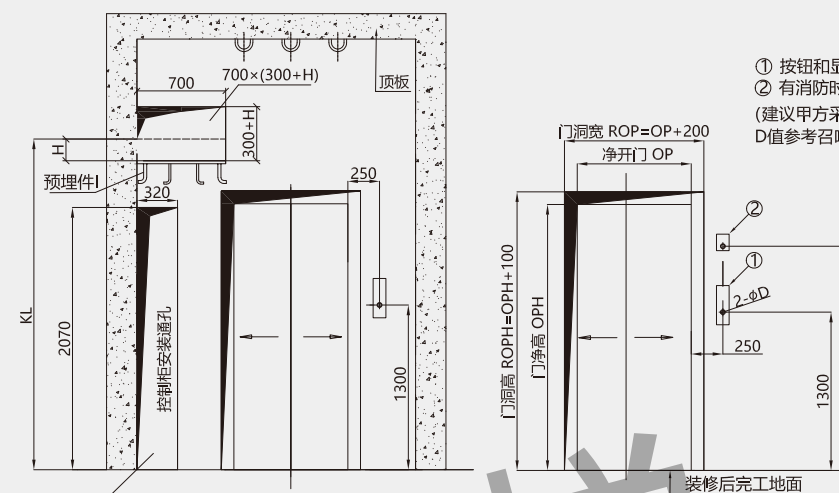

顶层厅门图

- ① 按钮和显示 (HB & HPI)
- ② 有消防时, 仅基站设置, 其它情况不需此留孔 (建议甲方采用内径φDmm的PVC管预留召唤走线穿孔, D值参考召唤盒技术土建图)

载重 (kg)	速度 (m/s)	轿厢净尺寸 CW×CD (mm)	开门净尺寸 OP×OPH (mm)	井道净尺寸 HW×HD (mm)	HW1	HW2	HD1	HD2	底坑深度 S (mm)	最小顶层高度 KN (mm)	导轨及底坑支反力(KN)				最大层站数 (层)	最大提升高度 (m)
											R1	R2	RR1	RR2		
550	1	1100×1300	700×2100	1800×1650	1000	800	830	820	1200	3900	75	60	30	30	16	50
630	1	1150×1400	700×2100	1800×1750	1025	775	880	870	1200	3900	75	60	30	30	16	50
680	1	1200×1400	800×2100	1950×1750	1050	900	880	870	1200	3900	80	65	30	30	16	50
	1300								4100	24					75	
800	1.5	1350×1450	800×2100	2000×1800	1125	875	905	895	1300	4100	90	70	35	35	24	75
	1300								4100	32					90	
900	1.5	1450×1450	800×2100	2100×1800	1175	925	905	895	1200	3900	95	75	35	35	16	50
	1300								4100	24					75	
1000	1.5	1600×1500	900×2100	2250×1850	1250	1000	930	920	1200	3900	100	80	40	40	16	50
	1300								4100	24					75	
1050	1.5	1600×1500	900×2100	2250×1850	1250	1000	930	920	1200	3900	100	80	40	40	16	50
	1300								4100	24					75	

如有需求请联系我们销售人员。 注: 此图不按比例, 除非另有规定。

Machine-room-less residential elevator

Xmodel 3(MRL) 无机房住宅电梯 担架电梯

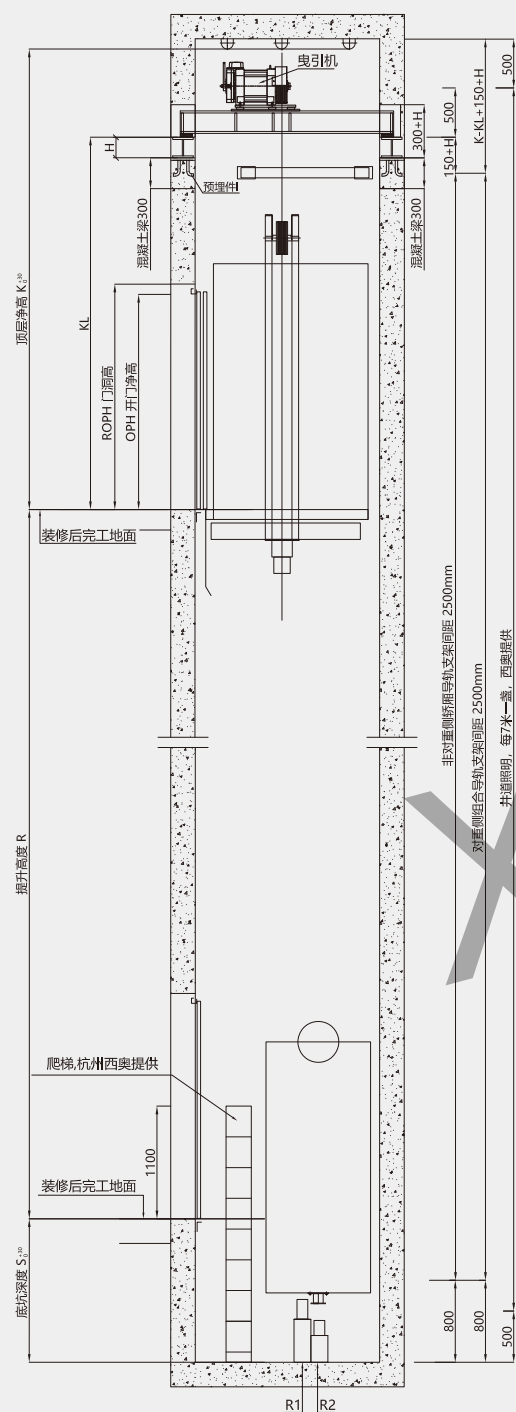

井道立剖面图

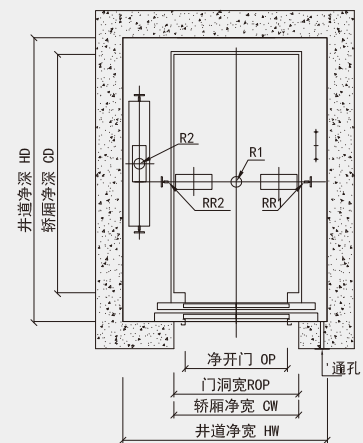

井道平面图

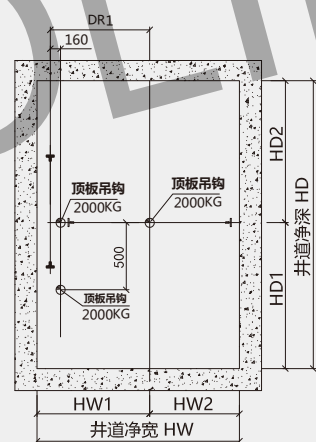

井道平面吊钩图 (吊钩用户自理)

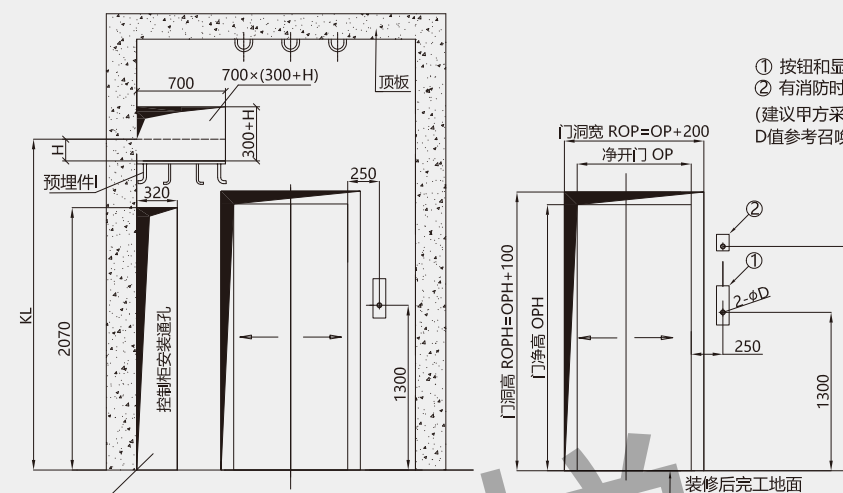

顶层厅门图

注：控制柜厚度为200，此处墙体厚度必须≥200mm
如墙体厚度小于200mm，控制柜安装后会突出墙面，
注意空间避让。

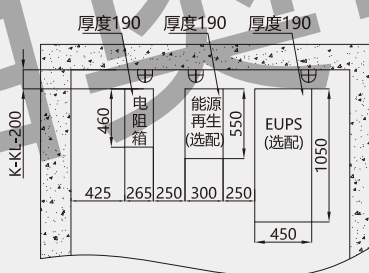

E向

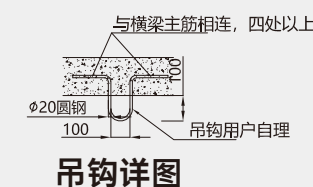

吊钩详图

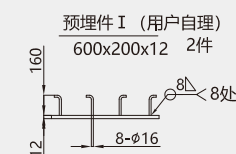

载重 (kg)	速度 (m/s)	轿厢净尺寸 CW×CD (mm)	开门净尺寸 OP×OPH (mm)	井道净尺寸 HW×HD (mm)	HW1	HW2	HD1	HD2	底坑深度 S (mm)	最小顶层高度 KN (mm)	导轨及底坑支反力(KN)				最大层站数 (层)	最大提升高度 (m)
											R1	R2	RR1	RR2		
1000	1	1100×2100	900×2100	2000×2450	1000	1000	1230	1220	1200	3900					16	50
	1300								4100	100	80	40	40	24	75	
	1300								4100					32	90	
1050	1	1100×2100	900×2100	2000×2450	1000	1000	1230	1220	1200	3900					16	50
	1300								4100	100	80	40	40	24	75	
	1300								4100					32	90	

如有需求请联系我们销售人员。 注：此图不按比例，除非另有规定。